

[Durchziehplomben]

Sicherheitsplomben

Durchziehplomben sind Sicherheitsplomben, die einfach mit einem Handgriff verschlossen werden können. Die Durchziehplombe funktioniert wie ein Kabelbinder und kann - einmal verschlossen - nur noch durch Aufreißen und damit durch Zerstörung der Plombe - geöffnet werden.

Unsere Durchziehplomben sind in unterschiedlichen Ausführungen erhältlich. Sowohl Länge als auch Aufdruck (z.B. ein Firmenlogo) können bei allen Typen Ihren Wünschen entsprechend gefertigt werden. Standardmäßig ist auf jeder Durchziehplombe eine fortlaufende Nummer aufgedruckt. So kann eine bessere Nachverfolgung und Identifikation gewährleistet werden. Durch die (fast) einmalige Nummer ist die Wahrscheinlichkeit äußerst gering, dass im Fall eines Missbrauches ein plombierter Artikel mit der gleichen Nummer wieder verschlossen wird.



Durchziehplombe "ADJ"

Die Durchziehplombe "ADJ" ist eine regulierbare Kunststoffplombe für einfache und sichere Verwendung.

Die Sicherungsplombe "ADJ" ist in folgenden Ausführungen erhältlich:

Art.Nr.	Länge:	Kabel:
GE ADJ 315	315 mm	3.3 mm DM
GE ADJ 425	425 mm	3.3 mm DM

Aufdruck:

Farbentferndruck, fortlaufende Nummer bis 15 Ziffern
 Auch mit Barcode lieferbar, Kundenlogo auf Anfrage
 Personalisierung bis zu 20 Buchstaben
 Plombenfahne: 22x50 mm

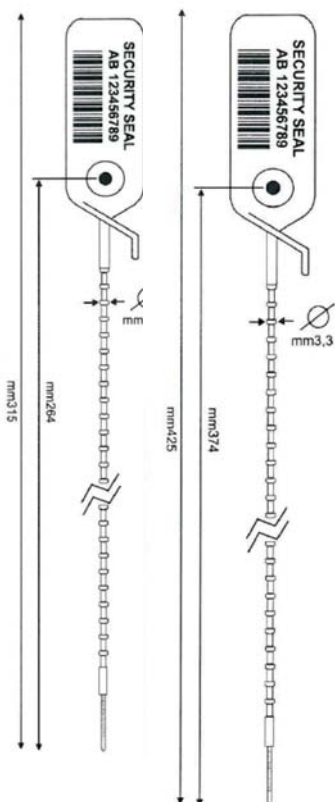

Farbmöglichkeiten:



Verpackung ADJ 315

Karton mit 1000 Plomben
 Streifen à 10 Plomben
 Karton: 56 x 33 x 19 cm
 Gewicht: 3.5 kg

Verpackung ADJ 425

Karton mit 1000 Plomben
 Streifen à 10 Plomben
 Karton: 56 x 33 x 24 cm
 Gewicht: 5.0 kg

[Durchziehplomben]

Sicherheitsplomben

Durchziehplombe "MARS"

Die Durchziehplombe "Mars" ist eine regulierbare Kunststoffplombe für einfache und sichere Verwendung. Das Verschlusssystem ist mit einer Metalleinlage ausgerüstet und bietet somit mehr Sicherheit.

Die Sicherungsplombe "Mars" ist in folgenden Ausführungen erhältlich:

Art.Nr.	Bezeichnung + Material	Länge:	Kabel:
GE Mars 225	Durchziehplombe "Mars"	225 mm	1.3 mm DM
GE Mars 315	Durchziehplombe "Mars"	315 mm	2.0 / 3.3 mm DM
GE Mars 425	Durchziehplombe "Mars"	425 mm	2.0 / 3.3 mm DM
GE Mars 500	Durchziehplombe "Mars"	500 mm	3.3 mm DM
GE Mars 600	Durchziehplombe "Mars"	600 mm	3.3 mm DM

Aufdruck:

Farbentferndruck, fortlaufende Nummer bis 15 Ziffern
 Auch mit Barcode lieferbar, Kundenlogo auf Anfrage
 Personalisierung bis zu 20 Buchstaben
 Plombenfahne: 22x50 mm



Farbmöglichkeiten:

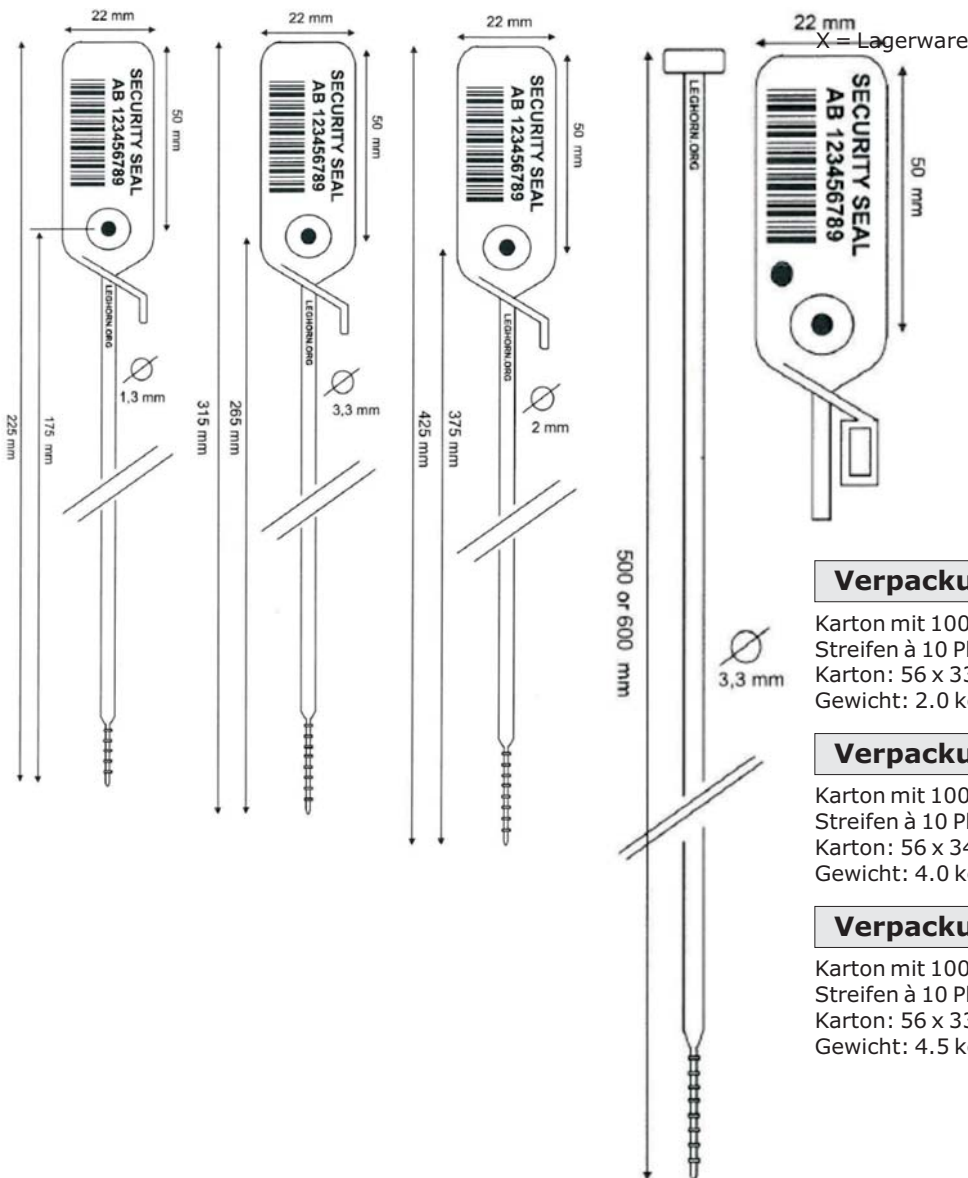

Verpackung Mars 225

Karton mit 1000 Plomben
 Streifen à 10 Plomben
 Karton: 56 x 33 x 19 cm
 Gewicht: 2.0 kg

Verpackung Mars 315

Karton mit 1000 Plomben
 Streifen à 10 Plomben
 Karton: 56 x 34 x 20 cm
 Gewicht: 4.0 kg

Verpackung Mars 425

Karton mit 1000 Plomben
 Streifen à 10 Plomben
 Karton: 56 x 33 x 25 cm
 Gewicht: 4.5 kg

[Durchziehplomben]

Sicherheitsplomben

Durchziehplombe "MARS XL"

Die Durchziehplombe "Mars" ist eine regulierbare Kunststoffplombe für einfache und sichere Verwendung. Das Verschlussystem ist mit einer Metalleinlage ausgerüstet und bietet somit mehr Sicherheit. In der Ausführung XL bietet diese Plombe mit 50x68 mm eine besonders große Plombenfahne.

Die Sicherungsplombe "Mars XL" ist wie folgt erhältlich:

Art.Nr.	Bezeichnung + Material	Länge:	Kabel:
GE Mars 420 XL	Durchziehplombe "Mars XL"	420 mm	3.8 mm DM

Aufdruck:

Farbtransferdruck, fortlaufende Nummer bis 15 Ziffern
Auch mit Barcode lieferbar, Kundenlogo auf Anfrage
Personalisierung bis zu 20 Buchstaben
Plombenfahne: 50x68 mm

Material:

Polypropylen - hohe Dichte

Verpackung:

Karton mit 1000 Stück - 10er Streifen
Abmessung: 45x24x45 cm
Gewicht / Karton: 10.6 kg



Farbmöglichkeiten:



[Durchziehplomben]

Sicherheitsplomben

Durchziehplombe "EASY" + "SIMPLE"

Unsere Durchziehplombe "Simple" funktioniert ähnlich einem Kabelbinder und ist äußerst einfach in der Handhabung. Sie ist selbstschließend und kann mit der eingebauten Aufreißfahne problemlos und ohne Werkzeug geöffnet werden.

Diese Sicherheitsplombe hat ein robustes, 6 mm starkes Band, mit dem die Plombe dauerhaft verschlossen wird. Auf diesem Band können individuelle Drucke bis zu jeweils 11 Buchstaben zweizeilig angebracht werden. Dieser Sonderdruck kann ab einer Menge von 10.000 Stück, in Ausnahmefällen auch 5.000 Stück gefertigt werden. Standardmäßig ist eine fortlaufende Nummer aufgedruckt. Die Durchziehplombe "Simple" wird in zwei unterschiedlichen Längen geliefert.

Einsatzmöglichkeiten:

Postsäcke, Speditionen, internationale Container, Transporter, u.v.m.

Art.Nr.	Bezeichnung + Material	Länge:	Druck:
GE Simple295	Durchziehplombe "Simple"	295 mm	2 Zeilen à 11 Zeichen
GE Simple420	Durchziehplombe "Simple"	420 mm	

Abmessung - Simple 295 mm

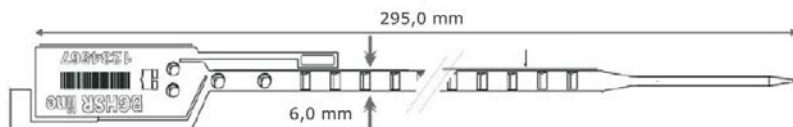

Abmessung - Simple420 mm

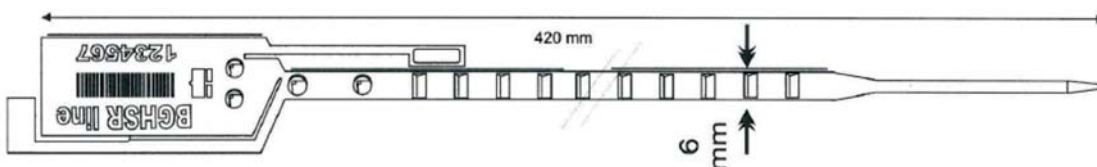

Durchziehplombe "Tiny"

Die Durchziehplombe "Tiny" ist eine einfache aber sichere Durchziehplombe für viele Anwendungen. Diese Sicherheitsplombe kann besonders schnell verschlossen werden.

Mit einem Durchmesser von 2.2 mm passt diese Plombe in beinahe alle Öffnungen, die Länge von 210 mm ist für viele Anwendungen ausreichend.

Abmessungen:

Durchmesser: 2.2 mm
 Länge: 255 / 210 mm
 Fahne: 22x45 mm

Aufdruck:

- Laserdruck
- Fortlaufende Nummer bis 15 Ziffern
- Auch mit Barcode lieferbar, Kundenlogo auf Anfrage
- Personalisierung bis zu 20 Buchstaben

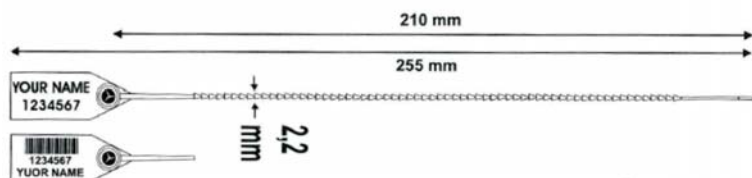

Farbmöglichkeiten:



Farbmöglichkeiten:



Verpackung:

- 1 Karton = 1000 Plomben
- Plomben auf 10er Streifen
- Abmessung: 30 x 24 x 22 cm
- Gewicht: 1.8 kg

[Durchziehplomben]

Sicherheitsplomben

Durchziehplombe "Hector"

Die Durchziehplombe Hector ist eine regulierbare Kunststoffplombe für eine einfache und sichere Verwendung. Die Plombe besitzt eine Aufreissvorrichtung und kann daher ohne Werkzeug geöffnet werden.

Abmessungen:

Breite: 6 mm
 Länge: 430 oder 380 mm
 Fahne: 30x83 mm

Aufdruck:

- Hot Print Drucksystem
- Fortlaufende Nummer bis 15 Ziffern
- Auch mit Barcode lieferbar
- Personalisierung bis 20 Buchstaben
- Kundenlogo auf Anfrage

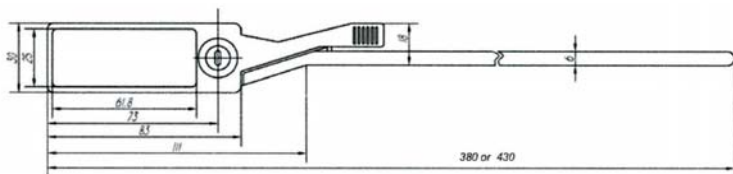

Farbmöglichkeiten:



Verpackung Hector

Karton mit 1000 Plomben
 Karton: 50 x 40 x 34 cm
 Gewicht: 10.0 kg

Durchziehplombe "Kronos"

Die Durchziehplombe Kronos ist eine Sicherheitsplombe mit einer besonders großen Plombenfahne. Diese Plombe ist einfach zu verwenden und kann ohne zusätzliches Werkzeug verwendet werden. Unsere Durchziehplombe Kronos wird häufig dort verwendet, wo der Aufdruck bzw. die Plombierung besonders sichtbar sein muss.

Abmessung:

Länge: 424 mm
 Breite: 4.0 mm
 Abmessung der Fahne: 72x110 mm

Aufdruck:

- Farbtransfer Druck
- Fortlaufende Nummer bis 15 Ziffern
- Auch mit Barcode lieferbar
- Personalisierung bis 20 Buchstaben
- Kundenlogo auf Anfrage

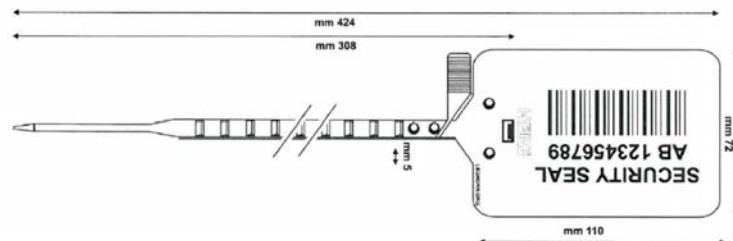

Farbmöglichkeiten:



Verpackung Kronos

Karton mit 500 Plomben
 Karton: 56 x 39 x 12 cm
 Gewicht: 5.0 kg

[Durchziehplomben]

Durchziehplomben sind Sicherheitsplomben, die einfach mit einem Handgriff verschlossen werden können. Die Durchziehplombe funktioniert wie ein Kabelbinder und kann - einmal verschlossen - nur noch durch Aufreißen und damit durch Zerstörung der Plombe - geöffnet werden.

Unsere Durchziehplomben sind in unterschiedlichen Ausführungen erhältlich. Sowohl Länge als auch Aufdruck (z.B. ein Firmenlogo) können bei allen Typen Ihren Wünschen entsprechend gefertigt werden. Standardmäßig ist auf jeder Durchziehplombe eine fortlaufende Nummer aufgedruckt. So kann eine bessere Nachverfolgung und Identifikation gewährleistet werden. Durch die (fast) einmalige Nummer ist die Wahrscheinlichkeit äußerst gering, dass im Fall eines Missbrauches ein plombierter Artikel mit der gleichen Nummer wieder verschlossen wird.

Durchziehplombe "SECUR" (auslaufend)

Unsere Durchziehplombe "SECUR" hat eine Nutzlänge von 175 mm bzw. 102 mm und einen Durchmesser des Kabels von 3 mm. Dieser geringe Durchmesser macht diese Plombe äußerst flexibel und kann somit beinahe überall eingesetzt werden. Die Sicherheitsplombe "SECUR" ist wasserbeständig und resistent gegen Hitze und Kälte. Im Notfall kann diese Plombe mit der Hand aufgerissen werden.

Jede Plombe ist fortlaufend nummeriert und wird mit der Plombenbezeichnung "SECUR" ausgeliefert. Statt dem Schriftzug "SECUR" kann ein individueller Druck von bis zu 8 Buchstaben angebracht werden. Auch kleine Firmenlogos finden auf dieser Plombe Platz. Die Mindestabnahmemenge für bedruckte Plomben beträgt 10.000 Stück. Die Sicherheitsplombe "SECUR" wird in Beuteln zu 200 Stück ausgeliefert, die Standardverpackungseinheit beträgt 1.000 Stück. Zusammengefasst ist diese Plombe wie folgt erhältlich.

Art.Nr.	Bezeichnung + Material	Länge:	Druck:
GE SECUR	Durchziehplombe "SECUR"	175 mm	3 Zeilen à 8 Zeichen

Einsatzmöglichkeiten:

Handkassen, Geldsäcke, Container, Transporter, LKWs, Erste-Hilfe-Kästen, Feuerlöscher, Getränke- und Lebensmittel, Plastiksäcke, Textilsäcke, Leinensäcke, Hartpapierrollen, Zählerkästen, u.v.m.

Durchziehplombe "Secur XL" (auslaufend)

Die Sicherheitsplombe "Secur XL" ist eine Sicherheitsplombe für höhere Belastungen und wird mit einem besonders belastbarem Kabel ausgeliefert. Der Verschluss der Plombe ist ultraschallgeschweißt und verschließt die Plombe äußerst sicher.

Einsatzgebiet:

Tankwagen, Sattelschlepper, Transporter, LKWs, Petrochemie, Tragtaschen und Beutel, Fischerei, Verkaufsautomaten, u.v.m.

Art.Nr.	Bezeichnung + Material	Länge:	Druck:
GE Secur XL	Durchziehplombe "Secur XL"	406 mm	3 Zeilen à 8 Zeichen

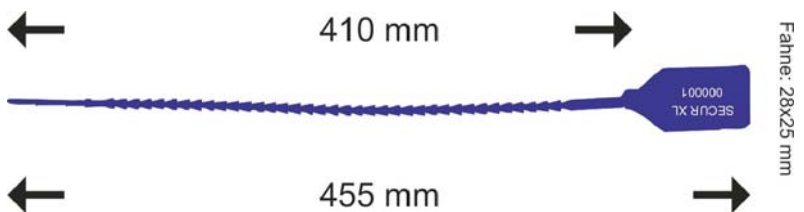

Sicherheitsplomben

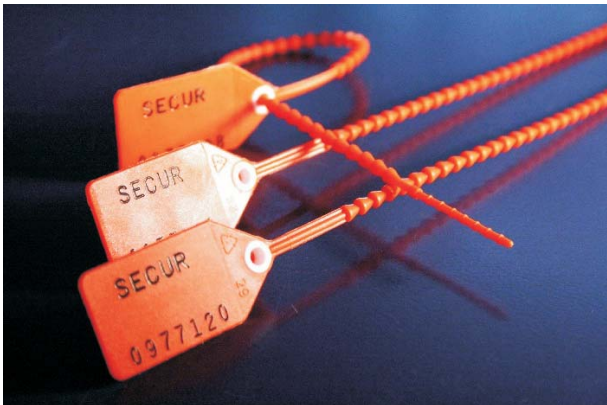

Farbmöglichkeiten:

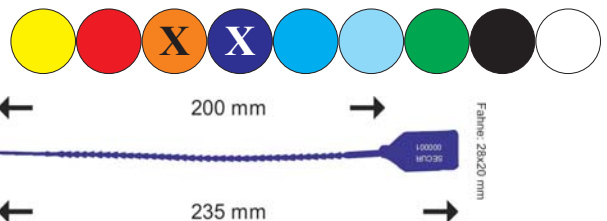

Farbmöglichkeiten:

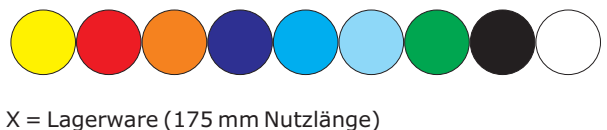

[Sicherheitsplombe]

Sicherheitsplomben

Fixlängenplombe "Balloon"

Die Fixlängenplombe "Balloon" ist eine Steckplombe aus Metall mit einem außerordentlichen Verschlussmechanismus.

Die Doppelfeder im Kopf der Plombe dreht sich um das Loch, das sich im Siegelchwanz befindet. Nachdem die Plombe eingerastet ist, kann die Plombe nur noch durch Aufschneiden geöffnet werden. Eine Manipulation ist unmöglich.

Personalisierung:

- Druck in Reliefprägung
- Nummerierung bis 7 Ziffern
- Personalisierung bis 16 Buchstaben



Farbmöglichkeiten:



Verpackung Balloon

Karton mit 1.000 Plomben
 Karton: 39.5 x 29 x 20 cm
 Gewicht: 8.5 kg

Fixlängenplombe "Truck"

Die Sicherheitsplombe "Truck" ist eine Steckplombe aus Metall und ist speziell zum preiswerten Versiegeln von Containern geeignet.

Personalisierung

- Reliefprägung
- Fortlaufende Nummerierung bis 7 Ziffern
- Personalisierung bis zu 16 Buchstaben



Farbmöglichkeiten:



Verpackung "Truck"

Karton mit 1000 Plomben
 Karton: 32 x 22 x 12 cm
 Gewicht: 4.0 kg



[Fixlängenplombe]

Fixlängenplombe "Fixcar"

Die Fixlängenplombe "Fixcar" ist eine besondere Steckplombe aus Kunststoff. Der Verschluss-mechanismus ist speziell geformt und rastet hörbar und sicher ein. Ein Öffnen der Plombe ist nur durch Zerchneiden möglich.

Abmessungen:
 8 mm Breite
 225 mm Länge

Aufdruck:

- Laserdruck
- Fortlaufende Nummer bis 15 Ziffern
- Auch mit Barcode lieferbar, Kundenlogo auf Anfrage
- Personalisierung bis zu 20 Buchstaben

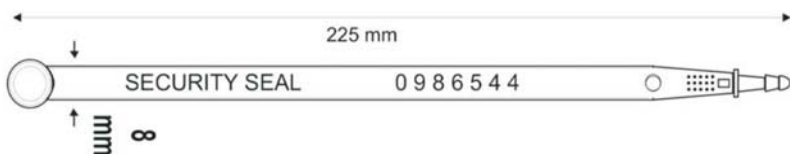

LKW-Anhängerplombe "Metall"

Die Sicherheitsplombe "Metall" ist hauptsächlich für die Verwendung im Transportbereich geeignet. Sie ist extrem einfach in der Handhabung und bietet hohe Sicherheit und gute Sichtbarkeit auch aus großer Entfernung. Das Metallkabel macht diese Plombe widerstandsfähiger als die Durchziehplomben aus Kunststoff.

Jede Plombe hat eine fortlaufende Nummer aufgedruckt, daneben können auf dem runden Verschlusssteil auch Ihr Logo bzw. Buchstaben- und Ziffernkombinationen aufgedruckt werden. Der Verschlusskopf selbst ist in mehreren Farben lieferbar.

Einsatzmöglichkeiten:

Container, Anhänger, LKWs, alle Speditionsaufgaben

Aufdruck:

- Hot print
- Fortlaufende Nummer bis 6 Ziffern
- Kundenlogo auf Anfrage
- Personalisierung bis zu 20 Buchstaben

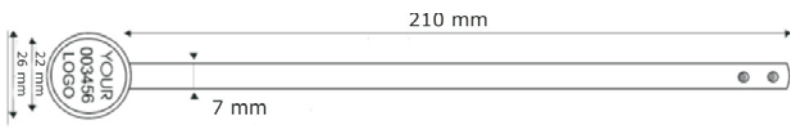

Sicherheitsplomben



Farbmöglichkeiten:



Verpackung Horn 215

Karton mit 1000 Plomben
 Plomben auf 10er Streifen
 Karton: 24 x 38 x 19 cm



Farbmöglichkeiten:



Verpackung:

Karton mit 1000 Plomben
 Karton: 29 x 20 x 15 cm
 Gewicht: 7.0 kg

[Sicherheitsplombe]

Sicherheitsplomben

Fixlängenplombe "Horn 215"

Die Fixlängenplombe "Horn" ist eine einfache und sichere Plombe mit einem zuverlässigen Verschlussmechanismus. Einmal eingerastet kann diese Plombe nur noch durch Aufschneiden geöffnet werden.

Diese Plombe verfügt außerdem über einen ewigen Kalender - 12 Ziffern für die Monate und 31 Ziffern für die Tage.

Abmessungen:
 7 mm Breite
 225 mm Länge

Aufdruck:

- Laserdruck
- Fortlaufende Nummer bis 15 Ziffern
- Auch mit Barcode lieferbar, Kundenlogo auf Anfrage
- Personalisierung bis zu 20 Buchstaben

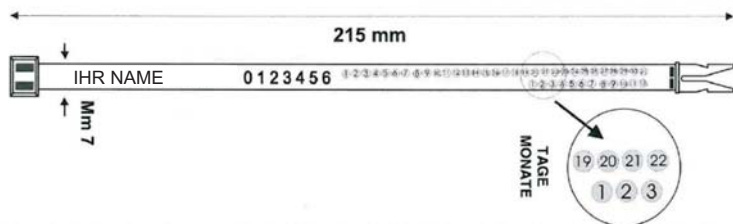

Farbmöglichkeiten:



Verpackung Horn 215

Karton mit 1000 Plomben
 Plomben auf 10er Streifen
 Karton: 24 x 38 x 19 cm

Fixlängenplombe "Horn 260"

Die Fixlängenplombe "Horn" ist eine einfache und sichere Plombe mit einem zuverlässigen Verschlussmechanismus. Einmal eingerastet kann diese Plombe nur noch durch Aufschneiden geöffnet werden.

Diese Plombe verfügt außerdem über einen ewigen Kalender - 12 Ziffern für die Monate und 31 Ziffern für die Tage.

Abmessungen:
 7 mm Breite
 260 mm Länge

Aufdruck:

- Laserdruck
- Fortlaufende Nummer bis 15 Ziffern
- Auch mit Barcode lieferbar, Kundenlogo auf Anfrage
- Personalisierung bis zu 20 Buchstaben

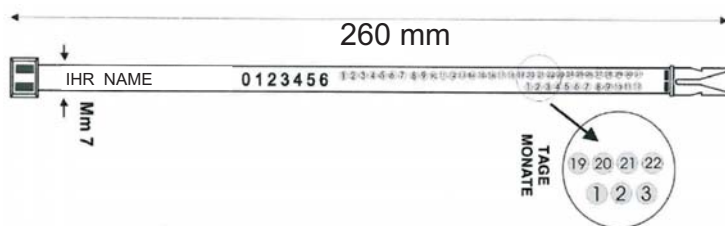

Farbmöglichkeiten:



Verpackung Horn 260

Karton mit 1000 Plomben
 Plomben auf 10er Streifen
 Karton: 24 x 38 x 19 cm

[Sicherheitsplombe]

Sicherheitsplomben

Fixlängenplombe "Ring"

Die Steckplombe "Ring" ist eine preiswerte und sichere Sicherungsplombe für unterschiedlichste Anwendungen. Die Plombe kann - wenn einmal verschlossen, nur durch Aufschneiden geöffnet werden. Auf der Plombe selbst befindet sich ein ewiger Kalender mit 12 Ziffern für Monate und 31 Ziffern für die Tage.

Abmessungen:
Länge: 215 mm
Breite: 7 mm
Fahne: 20x40 mm

Aufdruck:

- Laserdruck
- Fortlaufende Nummer bis 15 Ziffern
- Auch mit Barcode lieferbar, Kundenlogo auf Anfrage
- Personalisierung bis zu 20 Buchstaben

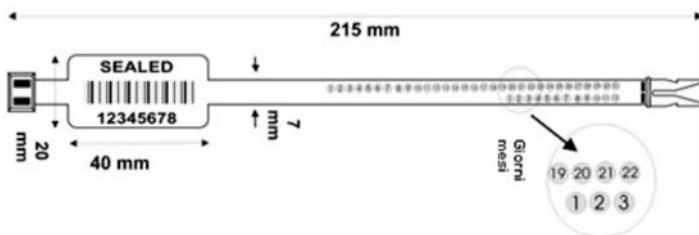

Farbmöglichkeiten:



Verpackung Ring

Karton mit 1000 Plomben
Plomben auf 10er Streifen
Karton: 24 x 38 x 19 cm

[Durchziehplomben]

Sicherheitsplomben

Kabelplombe "SuperLock"

Die Sicherheitsplombe "SuperLock" ist eine besonders sichere Plombe und bietet umfassende Sicherheit in vielen Bereichen, besonders beim Warentransport. Diese Plombe kann nur entfernt werden, wenn das Kabel durchtrennt wird. Dieser Eingriff ist nur mit Hilfe von Werkzeug möglich.

Die Durchziehplombe, die bei der Verwendung so kurz wie möglich angezogen werden soll, ist in unterschiedlichen Länge, Farben und Kabelstärken verfügbar. So kann beinahe jeder Plombierwunsch erfüllt werden. Diese Sicherheitsplombe kann außerdem nach Ihren Wünschen bedruckt werden, Kombinationen aus 15 Buchstaben pro Zeile zweizeilig sind hier möglich.

Einsatzmöglichkeiten:

Postsäcke, Speditionen, internationale Container, Transporter, Tankfahrzeuge, Petrochemische Industrie, Eisenbahnwagen, u.v.m.

Art.Nr.	Länge:	Kabel:
GE Super180-1	180 mm	1.5 mm
GE Super180-2	180 mm	2.5 mm
GE Super200-3	200 mm	3.0 mm
GE Super 200-3.3	200 mm	3.5 mm - ISO/PAS 17712
GE Super250-5	250 mm	5.0 mm

Aufdruck - Personalisierung:

- Laserdruck
- Fortlaufende Nummerierung bis zu 15 Ziffern
- Auch mit Barcode lieferbar
- Personalisierung bis zu 20 Buchstaben
- Kundenlogo auf Anfrage

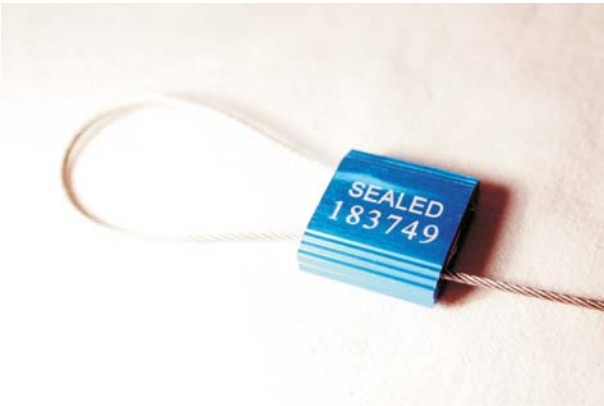

Farbmöglichkeiten:

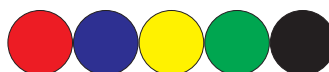

Abmessung - Super Lock

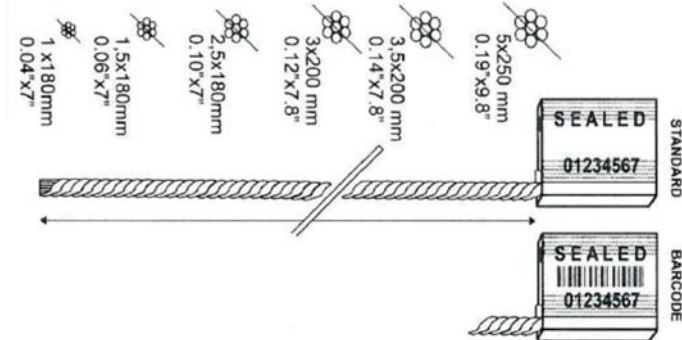

Verpackung Super Lock

Durchmesser:	Gewicht:	Karton:	Menge / Ktn.
1.5 mm	8.6 kg	30 x 28 x 15 cm	500 Stück
2.5 mm	9.5 kg	30 x 28 x 15 cm	500 Stück
3.0 mm	17.5 kg	40 x 30 x 18 cm	500 Stück
3.3 mm	13.0 kg	40 x 30 x 18 cm	250 Stück
5.0 mm	17.0 kg	40 x 30 x 18 cm	250 Stück



[Containerplombe]

Sicherheitsplomben

Containerplombe "Poseidon" ISO/PAS 17712:2010

Die Containerplombe "Poseidon" ist die erste Plombe, die als ISO/PAS 17712: 2010 anerkannt wurde. Der Innendurchmesser von dem Metallbolzen beträgt mehr als 18 mm. Eine Manipulation dieser Plombe ist praktisch nicht mehr möglich.

Personalisierung - Aufdruck

- Laserdruck
- Fortlaufende Nummerierung bis zu 15 Zeichen
- Auch mit Barcodes lieferbar
- Personalisierung bis zu 20 Buchstaben einzeilig
- Kundenlogo auf Anfrage

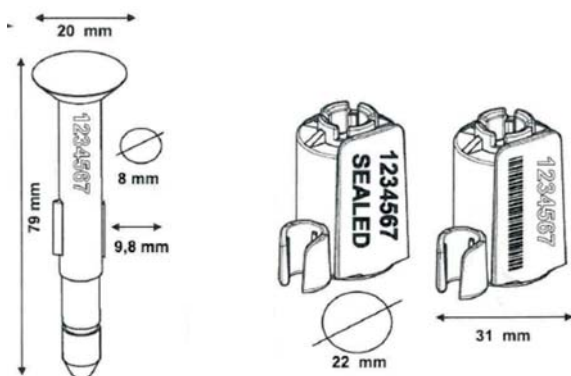

Farbmöglichkeiten:



Verpackung "Poseidon"

250 Plomben im Karton
 Abmessung: 32 x 25 x 15 cm
 Gewicht: 16 kg



Containerplombe "Customseal"

Die Containerplombe "Customseal" ist eine der sichersten Plomben weltweit. Die Ringfeder, die den Bolzen blockiert, wird automatisch vom oberen Teil der Plombe eingeführt. Einmal positioniert, werden die beiden Teile in Polycarbonat elektrisch verschweißt. Von diesem Moment an ist die Feder von außen nicht mehr erreichbar. Diese Containerplombe ist aus Polycarbonat, einem Material, das genauso resistent ist wie Stahl.

Die Containerplombe Custom ist nach ISO 17712 zertifiziert. Die Zuverlässigkeit und Sicherheit ermöglicht eine Zertifizierung des US-amerikanischen sowie des britischen Zolls.

Diese Plombe ist in vielen Farben erhältlich. Neben der fortlaufenden Nummer kann eine Personalisierung von bis zu 20 Buchstaben aufgebracht werden. Auch ein Barcode kann bei Bedarf aufgedruckt werden. Beide Teile der Plombe sind verbunden und werden erst vor der Plombierung getrennt. So kann keiner der beiden Teile verloren werden.

Diese Plomben sind zu 10 Stück in einem Unterkarton sowie zu 250 Stück in einem Überkarton verpackt.

Einsatzmöglichkeiten:

Container, Anhänger, LKWs, alle Speditionsaufgaben



Farbmöglichkeiten:

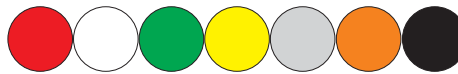

Art.Nr.	Bezeichnung + Material	Länge:	Druck:
GE Customseal	Containerplombe "Customseal"	75 mm	a. Anfrage



[Sicherheitsplombe]

Sicherheitsplomben

Sicherheitsplombe "Twist"

Die Sicherheitsplombe "Twist" ist eine Kunststoffplombe zur Verwendung mit Plombendraht. Zur besseren Kontrolle der Unversehrtheit ist das Verschlussystem transparent.

Bei dieser Sicherheitsplombe wird der Plombendraht in die dafür vorgesehenen Öffnungen gesteckt und danach 2-3 mal im Uhrzeigersinn gedreht. Danach sollte der Drehmechanismus abgebrochen werden.

Aufdruck:

- Laserdruck
- Farbtransferdruck, fortlaufende Nummer bis 15 Ziffern
- Auch mit Barcode lieferbar, Kundenlogo auf Anfrage
- Personalisierung bis zu 20 Buchstaben

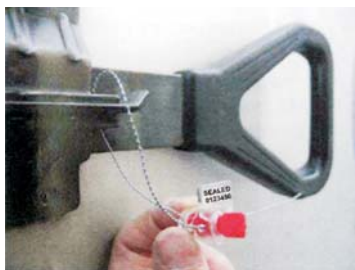

Farbmöglichkeiten:



Verpackung Twist

Karton mit 1000 Plomben
 Beutel mit 100 Stück
 Karton: 40 x 40 x 15 cm
 Gewicht: 4.0 kg

Sicherheitsplombe "PSW"

Die Sicherheitsplombe PSW ist eine sichere, beinahe unmanipulierbare Sicherheitsplombe. Diese Plombe wird mit einem Plombendraht verwendet, wobei der Plombendraht in die dafür vorgesehenen Öffnungen gesteckt wird. Danach wird der Verschlussmechanismus durch Drücken des Kopfes aktiviert.

- **Aufdruck:**
- Heißprägung
- Farbtransferdruck, fortlaufende Nummer bis 7 Ziffern
- Personalisierung bis zu 20 Buchstaben
- Auf Anfrage auch mit Kundenlogo

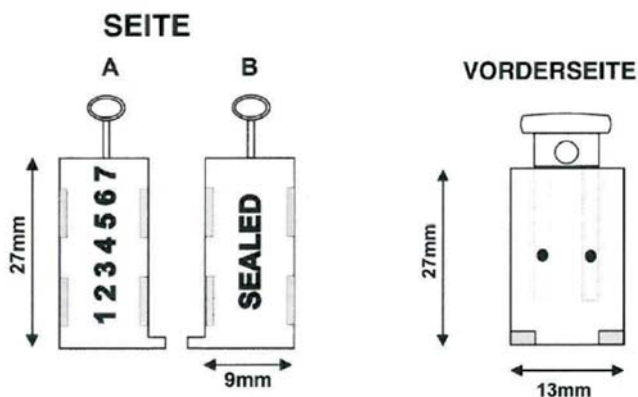

Farbmöglichkeiten:



Verpackung PSW

Karton mit 1000 Plomben
 Plomben auf 10er Streifen
 Karton: 56 x 33 x 24 cm
 Gewicht: 5.0 kg

[Durchziehplomben]

Sicherheitsplombe "Tube"

Die Sicherheitsplombe "Tube" ist ein einfaches und wirksames Sicherheitssystem für Zuleitungen zum Zähler. Beide Teile rasten beim Schließen ein und können nicht wieder geöffnet werden.

Nachdem die Zuleitung geschlossen wurde, kann die Plombe zusätzlich noch mit anderen Plomben versiegelt werden.

Abmessungen:

Tube 1: 16 mm Innendurchmesser (für DN20 Zuleitungen)

Tube 2: 19 mm Durchmesser (für DN25 Zuleitungen)

Tube 3: 29 mm Durchmesser (für DN40 Zuleitungen)

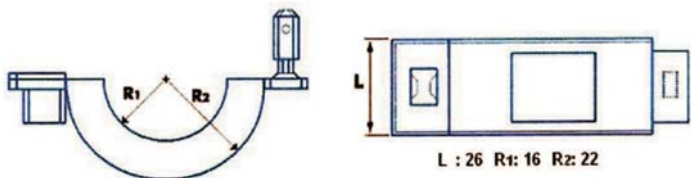

Verschlussplombe "Crimp"

Die Verschlussplombe "Crimp" ist eine Aluminiumplombe, die in Verbindung mit einem Plombendraht bzw. einer Paketschnur verwendet wird.

Die Individualisierung erfolgt über eine Reliefprägung, eine fortlaufende Nummer bis zu 6 Stellen ist möglich. Darüber hinaus können bis zu 10 Buchstaben geprägt werden. Logoprägung ist auf Anfrage möglich.

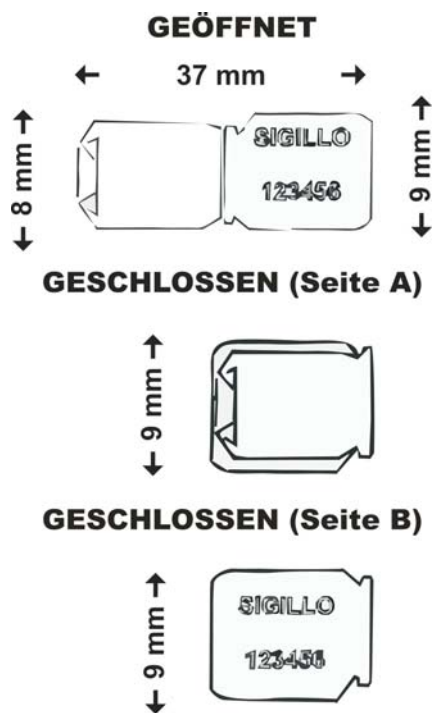

Sicherheitsplomben



Farbmöglichkeiten:

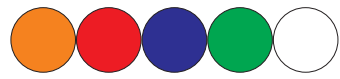

Verpackung Twist

Karton mit 1000 Plomben
 Beutel mit 100 Stück
 Karton: 40 x 40 x 15 cm
 Gewicht: 4.0 kg



Verpackung Crimp

Karton mit 5.000 Stück
 in Beuteln zu je 1000 Stück

Farbmöglichkeiten:

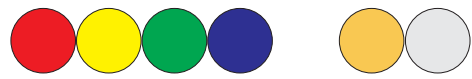

[Sicherheitsplomben]

Sicherheitsplomben

Plombenzange "Cralu"

Die Plombenzange Cralu ist eine spezielle Plombenzange für Plomben "Cralu". Diese Plombenzange presst die Sicherheitsplombe rund um einen Draht zusammen.

Die Personalisierung erfolgt direkt auf dem Kolben.

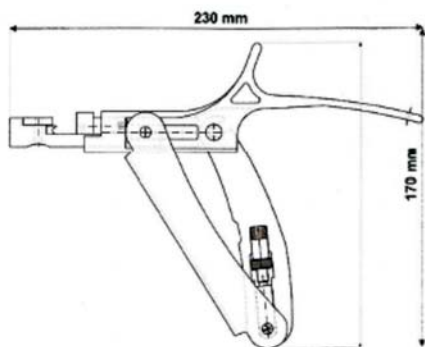

Abmessung:

230 x 170 mm

Verschlussplombe "Cralu"

Die Sicherheitsplombe "Cralu" ist eine sichere und preiswerte Plombe. Die Plombenzange Cralu presst die Plombe um einen Draht zu, ein Öffnen der Plombe ohne sie aufzubrechen ist nach dem Verschließen nicht mehr möglich. Diese Plombe kann mit jeder Art von Spiraldraht verwendet werden.

Unsere Plombe "Cralu" ist in folgenden Größen erhältlich:

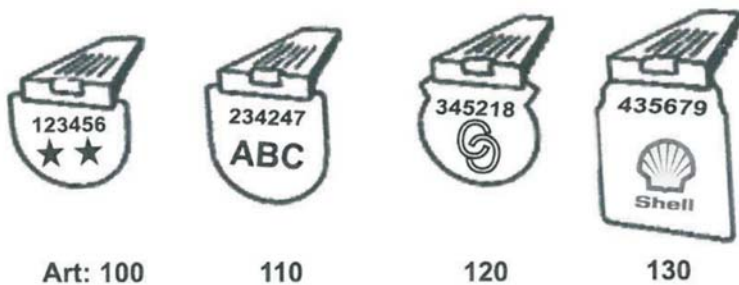

Farbmöglichkeiten:

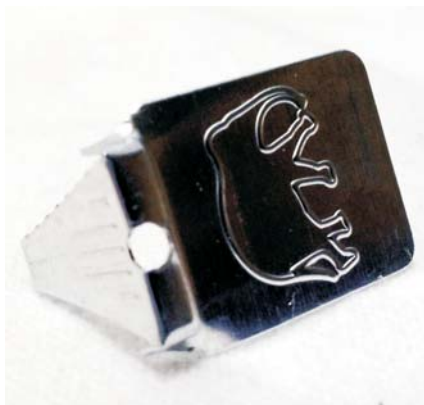

[Sicherheitsplombe]

Sicherheitsplomben

Sicherheitsplombe "Anchor C"

Die Sicherheitsplombe "Anchor C" ist eine Steckplombe und erlaubt die totale Kontrolle des Verschlusses. Bei dieser Plombe wird ein Plombendraht in die beiden Öffnungen eingeführt. Der ankerförmige Verschlussmechanismus wird in den leeren Plombenkopf gesteckt und danach mit dem Finger hineingedrückt. Der ankerförmige Verschlussmechanismus schließt sich automatisch.

Aufdruck:

- Laserdruck
- Fortlaufende Nummer bis 15 Ziffern
- Auch mit Barcode lieferbar, Kundenlogo auf Anfrage
- Personalisierung bis zu 20 Buchstaben

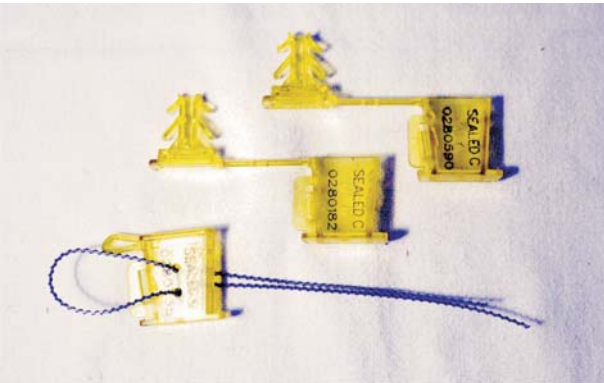
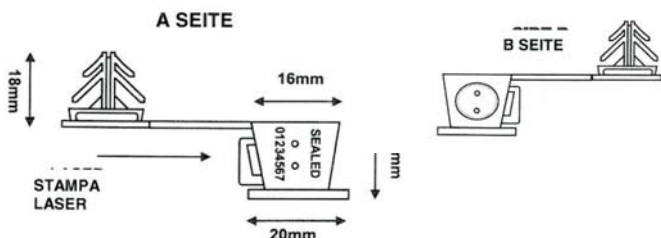

Farbmöglichkeiten:



Verpackung Anchor C

Karton mit 5000 Plomben
 Karton: 56 x 24 x 46 cm
 Gewicht: 10.0 kg

Sicherheitsplombe "Anchor F"

Die Sicherheitsplombe "Anchor F" funktioniert ähnlich der Plombe "Anchor C". Im Unterschied zu der Plombe Anchor C hat diese Plombe eine Fahne, die das Aufbringen von Barcode und ähnlichen Aufdrucken ermöglicht.

Aufdruck:

- Laserdruck
- Fortlaufende Nummer bis 15 Ziffern
- Auch mit Barcode lieferbar, Kundenlogo auf Anfrage
- Personalisierung bis zu 20 Buchstaben
- Auch mit integriertem TAG (RFID)

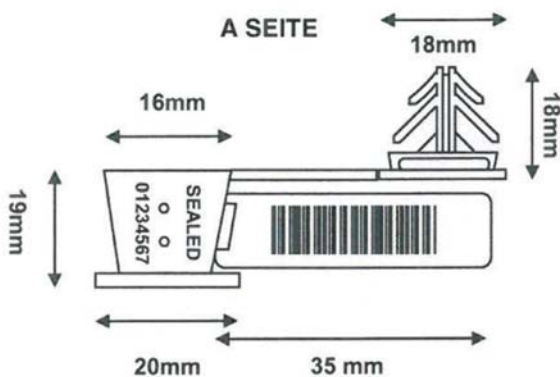

Farbmöglichkeiten:



Verpackung Anchor Flag

Karton mit 4000 Plomben
 Karton: 56 x 24 x 46 cm
 Gewicht: 12.0 kg

[Sicherheitsplombe]

Sicherheitsplomben

Sicherheitsplombe "Drum L"

Die Sicherheitsplombe "Drum L" ist eine ankerförmige Plombe zum Verschließen von Fässern. Die Plombe funktioniert ähnlich einem Dübel, der Verschlussmechanismus wird in eine geeignete Öffnung eingeführt und mit dem Finger hineingedrückt.

Diese Plombe ist in schwarz lieferbar, Sonderfarben ab 50.000 Plomben möglich.

Eine Personalisierung dieser Plombe ist nicht möglich.

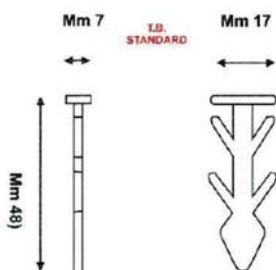

Farbmöglichkeiten:

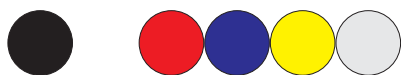

Verpackung Drum L

Karton mit 10.000 Plomben
 Karton: 60 x 40 x 40 cm
 Gewicht: 10 kg

Sicherheitsplombe "Drum S"

Die Sicherheitsplombe "Drum S" funktioniert ähnlich der Plombe "Drum L", allerdings hat diese Plombe einen eigenen Plombenkopf, mit der diese Plombe verschlossen wird. Diese Plombe ist ebenfalls hervorragend für das Plombieren von Fässern geeignet.

Aufdruck:

- Laserdruck
- Fortlaufende Nummerierung bis 15 Ziffern
- Personalisierung bis zu 20 Buchstaben
- Auf Anfrage auch mit Kundenlogo

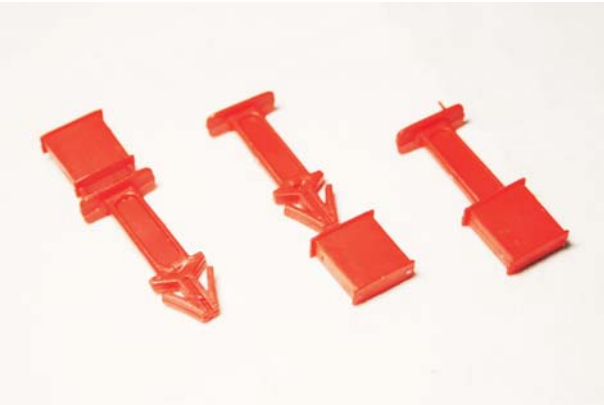
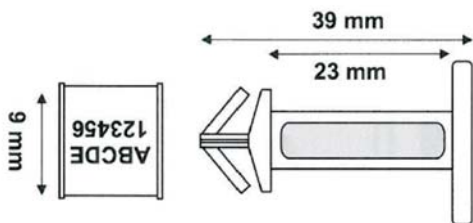

Farbmöglichkeiten:

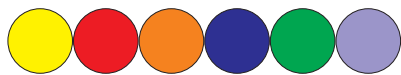

Verpackung Drum S

Karton mit 3000 Plomben
 Karton: 40 x 40 x 15 cm
 Gewicht: 4.5 kg



[Sicherheitsplombe]

Sicherheitsplomben

Sicherheitsplombe "Lock 160"

Die Sicherheitsplombe Lock 160 ist speziell für Fluglinien geeignet. Die Plombe funktioniert wie ein Vorhängeschloss, der Körper ist aus Plastik und hat einen besonders resistenten Stahlverschlussring.

Abmessungen:
 Stahlring: 4.0 mm
 Länge: 75 mm
 Plombenkörper: 32x20 mm

Aufdruck:

- Laserdruck
- Fortlaufende Nummerierung bis 15 Ziffern
- Personalisierung bis zu 20 Buchstaben
- Auch mit Barcode möglich
- Auf Anfrage auch mit Kundenlogo

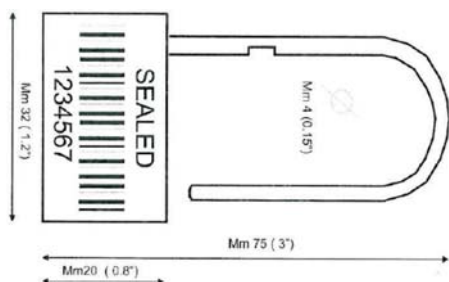

Farbmöglichkeiten:



Verpackung Lock 160

Karton mit 1.000 Plomben
 Karton: 50 x 37 x 15 cm
 Gewicht: 18.3 kg

Sicherheitsplombe "Lock 180"

Die Sicherheitsplombe "Lock 180" ist ebenfalls für Fluglinien geeignet. Die Funktion entspricht der eines Vorhängeschlusses, der Korpus ist aus Plastik und hat einen sehr resistenten Stahlverschlussring.

Abmessung: Stahlverschlussring: 1.0 mm
 Länge: 98 mm
 Plombenkörper: 22x35 mm

Aufdruck:

- Laserdruck
- Fortlaufende Nummerierung bis 15 Ziffern
- Personalisierung bis zu 20 Buchstaben
- Auf Anfrage auch mit Kundenlogo

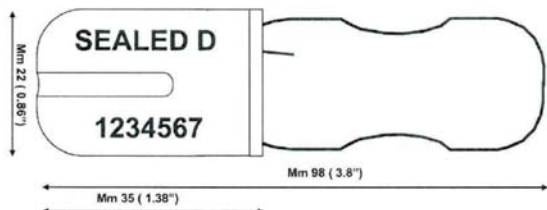

Farbmöglichkeiten:



Verpackung Lock 180

Karton mit 1000 Plomben
 Karton: 36 x 27 x 18 cm
 Gewicht: 4.3 kg

[Sicherheitsklebeband]

Sicherheitsklebeband

Sicherheitsklebebänder sehen aus wie gewöhnliche Paketklebebänder, verfügen aber über besondere Eigenschaften. Durch eine spezielle Zusammensetzung wird aus diesem Klebeband eine wirksame Sicherheitseinrichtung, die ein Öffnen des Kartons zuverlässig anzeigt. Jeder Versuch, ein Sicherheitsklebeband abzulösen, erzeugt bleibende Spuren der Manipulation auf dem Karton, ein Manipulationsversuch wird somit stark erschwert.

Diese Sicherheitsklebebänder werden häufig von "bekannten Versendern" verwendet, da hier die Pflicht besteht, die Sendung gegen Manipulation und Zugriff zu sichern.



Sicherheitsklebeband VOID premium

Farbmöglichkeiten:

Sicherheitsklebebänder VOID premium sind Klebebänder für "bekannte Versender" in höchster Qualität. Einmal aufgebracht schützt dieses Klebeband Ihre Sendung vor unbemerktem Zugriff oder Manipulation, so wie es für einen bekannten Versender vorgeschrieben ist. Wird das Klebeband abgezogen, so verbleibt der Schriftzug "VOID OPENED" auf dem Paket.

Unser Sicherheitsklebeband VOID premium ist ein Klebeband höchster Qualität aus europäischer Produktion. Im Gegensatz zu anderen Klebebändern können diese wie ein normales Klebeband in einem Abroller verwendet werden. Die Abrollgeschwindigkeit muss kaum reduziert werden, effizientes und rasches Arbeiten ist mit diesem Klebeband somit gewährleistet.

Sicherheitsklebeband VOID premium - Eigenschaften:

Breite: 48 mm
 Länge: 50 Meter
 Farben: rot, blau oder braun

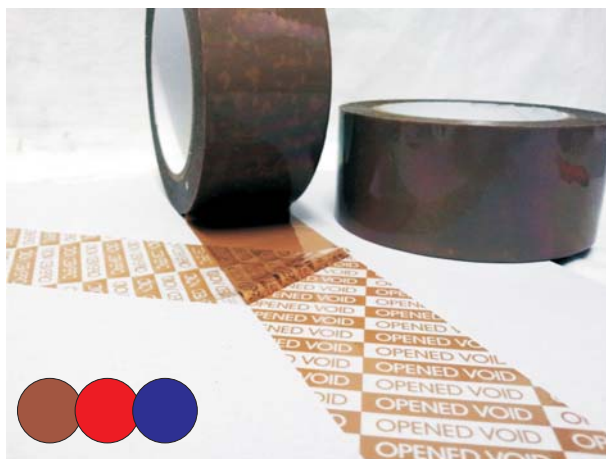

Sicherheitsetiketten VOID premium

Farbmöglichkeiten:

Sicherheitsetiketten funktionieren ähnlich einem Sicherheitsklebeband. Im Gegensatz zum Klebeband ist hier die Rolle in einzelne, fortlaufend nummerierte Etiketten unterteilt. Jede Etikette kann durch eine Perforation einfach abgetrennt werden, die Etikette wird dann händisch aufgebracht.

Der Schutz vor unbefugtem Zugriff und Manipulation ist bei den Klebeetiketten noch höher, da hier durch die fortlaufende Nummer ein nachträgliches Aufbringen eines vergleichbaren Bandes unmöglich ist.

Unser Sicherheitsklebeband VOID premium ist ein Klebeband höchster Qualität aus europäischer Produktion.

Sicherheitsklebeetikett VOID premium - Eigenschaften:

Etikettengröße: 148x48 mm
 Breite: 48 mm
 Länge: 50 Meter
 Farben: rot oder blau



[Sicherheitsklebeband]

Sicherheitsklebeband

Sicherheitsklebeband TT

Sicherheitsklebebänder sehen aus wie gewöhnliche Paketklebebänder, verfügen aber über besondere Eigenschaften. Durch eine spezielle Zusammensetzung wird aus diesem Klebeband eine wirksame Sicherheitseinrichtung, die ein Öffnen des Kartons zuverlässig anzeigt. Jeder Versuch, es abzulösen, erzeugt unauslöschbare Spuren der Manipulation auf dem Karton, ein Manipulationsversuch wird somit unmöglich.

Dieses preiswerte Klebeband muss beim Abrollen besonders langsam aufgebracht werden, da sich sonst die beiden Schichten bereits beim Abrollen trennen.

Einsatzmöglichkeiten:

Kartons, Kisten, Verpackungen, u.v.m.

Art.Nr.	Bezeichnung + Material	Länge:	Breite
GE SecTape	Sicherheitsklebeband "SecTape"	50 m	50 mm
GE SecTape 25	Sicherheitsklebeband "SecTape"	50 m	25 mm



Farbmöglichkeiten:



Sicherheitsklebeband - Partial Transfer

Sicherheitsklebebänder PT sind Klebebänder zum sicheren Verschließen von Kartons um Zugriff oder Manipulation vorzubeugen.

Im Gegensatz zu den Klebebändern Total Transfer wird hier nicht eine gesamte Schicht sondern nur Teile davon auf den Karton übertragen. Dieses Klebeband ist entweder mit dem Schriftzug VOID OPEN oder nur mit OPENED verfügbar.

Das Sicherheitsklebeband PT ist nicht nur für Karton oder Wellpappe sondern bedingt auch für Folien und Kunststoffverpackungen geeignet.

Sicherheitsklebeband PT - Eigenschaften:

Breite: 50 mm
Länge: 50 Meter

Verfügbare Texte:

OPENED - OPENED: rot
VOID OPENED: rot oder blau

